

# Bedienungsanleitung

## Akku-Leuchten-Set

### Ahead 35 & Z-Fire Micro

#### 1. Einleitung

Herzlichen Glückwunsch zum Kauf Ihres neuen Gerätes. Die Bedienungsanleitung ist Bestandteil dieses Gerätes. Sie enthält wichtige Hinweise zur Sicherheit, Montage und Entsorgung. Machen Sie sich vor der Benutzung des Gerätes mit allen Bedien- und Sicherheitshinweisen vertraut. Benutzen Sie das Gerät nur wie beschrieben und in den angegebenen Einsatzbereichen. Bewahren Sie diese Bedienungsanleitung gut auf und geben Sie diese bei der Weitergabe des Gerätes bitte mit.

#### 2. Lieferumfang

1 Scheinwerfer  
1 Bedienungsanleitung  
1 Rücklicht  
1 USB-Kabel

#### 3. Verwendete Symbole

- Produkte und Verpackungen sollen umweltschonend entsorgt werden
- Symbol zur Erkennung von Elektro- und Elektronikgeräten
- Symbol: Durchgestrichene Mülltonne  
Kennzeichnung Batterien / Akkus nicht in dem Hausmüll entsorgen
- USB - Universal Serial Bus - Verbindungsstelle zum Anschluss z.B. an einen Computer (nur aufladen)
- Prüfzeichen des Kraftfahrt-Bundesamtes
- Recycling Code zur Entsorgung von Pappe
- Produkt entspricht den produktspezifisch geltenden europäischen Richtlinien

#### 4. Bestimmungsgemäße Verwendung

Das Produkt ist ausschließlich zum Einsatz an Fahrrädern vorgesehen und dient der Fahrbahnausleuchtung. Das Produkt ist zur Montage an dem Lenker konstruiert (Durchmesser von 22 mm bis 35 mm). Dieser Scheinwerfer ist entsprechend derzeit gültiger StVZO als alleinige Beleuchtung an allen Fahrrädern zugelassen. Das Produkt ist zur Verwendung im Außenbereich bestimmt.

#### 5. Sicherheitshinweise

- Nicht in den Scheinwerfer oder das Rücklicht blicken.
- Richten Sie den Scheinwerfer nicht direkt auf Menschen oder Tiere.
- Der Lichtkegel des Scheinwerfers muss immer in Fahrtrichtung geradeaus zeigen.
- Der Scheinwerfer muss so eingestellt sein, dass er andere Verkehrsteilnehmer nicht blendet.
- Das Rücklicht muss so angebaut und eingestellt werden, dass die Bezugsachse parallel zur Fahrzeughängsmittellebene und parallel zur Fahrbahn liegt.
- Die Lichtverteilung darf durch keine anderen Anbauteile oder Gepäckstücke verdeckt werden, auch nicht teilweise.
- Der Akku muss umgehend aufgeladen werden, wenn die Kontrolleinrichtung aktiviert ist.
- Die LEDs sind nicht austauschbar. Bei Ausfall einer LED ist die gesamte Leuchte auszutauschen.

#### 6. WARNUNG! LEBENS- UND UNFALLGEFAHR FÜR KLEINKINDER UND KINDER!

Lassen Sie Kinder niemals unbeaufsichtigt mit dem Verpackungsmaterial, denn es besteht Erstickungsgefahr durch das Verschlucken von Verpackungsteilen. Halten Sie das Gerät stets von Kindern fern. Das Gerät ist kein Spielzeug! Dieses Gerät kann von Kindern ab 8 Jahren und darüber, sowie von Personen mit verringerten physischen oder mentalen Fähigkeiten oder Mangel an Erfahrung und Wissen benutzt werden, wenn sie beaufsichtigt oder bezüglich des sicheren Gebrauchs des Gerätes unterwiesen wurden und die daraus resultierenden Gefahren verstehen. Kinder dürfen nicht mit dem Gerät spielen. Reinigung und Benutzerwartung dürfen nicht von Kindern ohne Beaufsichtigung durchgeführt werden. Nehmen Sie das Gerät keinesfalls auseinander. Durch unsachgemäße Reparaturen können erhebliche Gefahren für den Benutzer entstehen. Lassen Sie Reparaturen nur von Fachkräften durchführen.

#### 7. Sicherheitshinweise zu Akkus

- **VORSICHT! EXPLOSIONSGEFAHR!** Halten Sie Akkus von Kindern fern, werfen Sie die Akkus nicht ins Feuer, schließen Sie sie nicht kurz und nehmen Sie sie nicht auseinander.
- Bei Nichtbeachtung der Hinweise können die Akkus über ihre Endspannung hinaus entladen werden. Es besteht dann die Gefahr des Auslaufens.
- Vermeiden Sie Kontakt mit Haut, Augen und Schleimhäuten, falls Flüssigkeit aus den Akkus ausgetreten ist. Spülen Sie bei Kontakt mit Batteriesäure die betroffenen Stellen sofort mit reichlich klarem Wasser und suchen Sie umgehend einen Arzt auf.

#### 8. Produktdarstellung

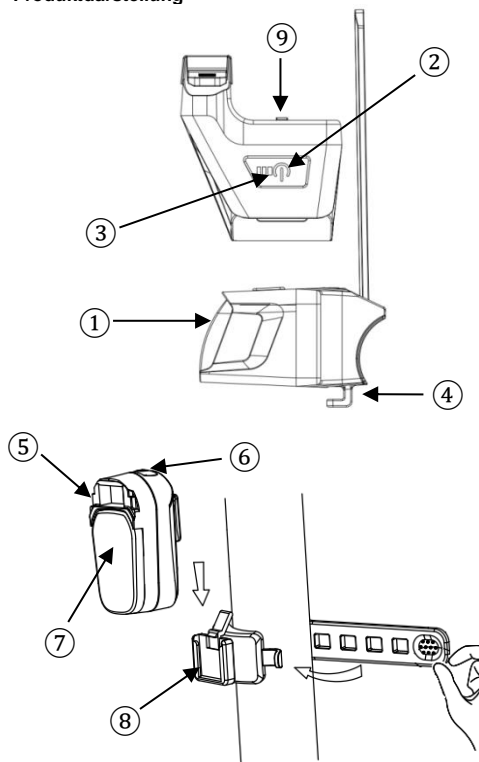

#### 9. Abgebildete Komponenten

- ① Scheinwerfer
- ② Ein / Aus-Schalter Scheinwerfer
- ③ Akku-Kontrolleinrichtung Scheinwerfer
- ④ Halter Scheinwerfer
- ⑤ Rücklicht
- ⑥ Ein / Aus-Schalter Rücklicht
- ⑦ Akku-Kontrolleinrichtung Rücklicht
- ⑧ Halter Rücklicht
- ⑨ USB-C Ladebuchse

#### 10. Montage Produkt

##### 10.1 Montage Scheinwerfer

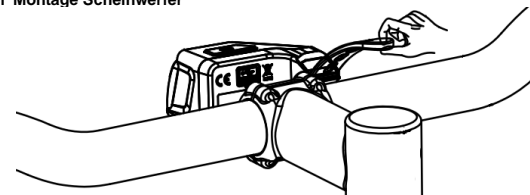

Positionieren und befestigen Sie den Scheinwerfer an der gewünschten Stelle am Lenker. Ziehen Sie die Gummilasche straff und haken Sie diese ein.

##### 10.2 Montage Rücklicht

Positionieren und Befestigen Sie das Rücklicht anhand der Gummilasche des Halters an der gewünschten Stelle an der Sattelstütze. Ziehen Sie die Gummilasche des Halters straff und haken Sie diese ein.

**Achtung:** Achten Sie stets darauf, dass das Rücklicht wie in der Abbildung dargestellt montiert wird.

#### 11. Einstellung Produkt

##### 11.1 Einstellung Scheinwerfer

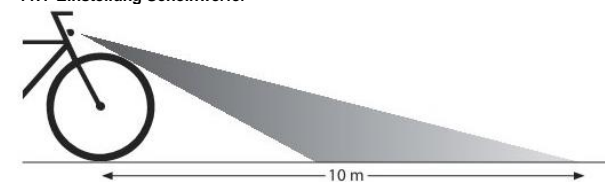

Richten Sie den Scheinwerfer so aus, dass der Lichtkegel bis ca. 10 Meter vor dem Rad auf die Fahrbahn reicht (siehe Abbildung).

##### **Achtung!**

Überprüfen Sie regelmäßig die richtige Einstellung und Anbauhöhe Ihres Scheinwerfers. Der Scheinwerfer muss in einem Bereich von 400 bis 1200 mm über der Fahrbahn montiert werden.

##### 11.2 Einstellung Rücklicht

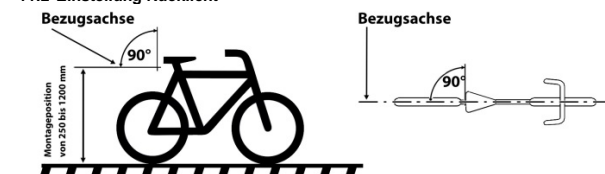

##### **Achtung!**

Überprüfen Sie regelmäßig die richtige Einstellung und Anbauhöhe Ihres Rücklichtes. Das Rücklicht muss in einem Bereich von 250 bis 1200 mm über der Fahrbahn montiert werden. Es muss so angebaut und eingestellt werden, dass die Bezugsachse parallel zur Fahrzeughängsmittellebene und parallel zur Fahrbahn liegt (siehe Abbildung).

## 12. Bedienung

### 12.1 Bedienung Scheinwerfer

Schalten Sie den Scheinwerfer durch Drücken des Schalters ein.

Erstes Mal drücken	Power-Modus (ca. 35 lx)
Zweites Mal drücken	Eco-Modus (ca. 15 lx)
Gedrückt halten (2 Sek.)	ausschalten

### 12.2 Bedienung Rücklicht

Durch Drücken des Schalters schalten Sie das Rücklicht ein. Drücken Sie den Schalter noch einmal wird das Rücklicht ausgeschaltet.

## 13. Aufladen des Akkus

### 13.1 Aufladen des Akkus Scheinwerfer

Der Scheinwerfer ist mit einer Kontrolleinrichtung, die bei einem niedrigem Ladezustand des Akkus rot aufleuchtet. Der Akku muss umgehend aufgeladen werden, wenn die Kontrolleinrichtung aufleuchtet. Während des Ladens leuchtet die Akkuladestandsanzeige grün. Sie erlischt, sobald der Akku vollständig aufgeladen ist.

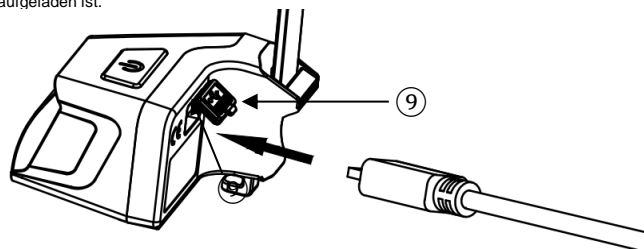

### 13.2 Aufladen des Akkus Rücklicht

In der Mitte des Rücklichtes befindet sich eine Akku-Kontrolleinrichtung die bei einem niedrigem Ladezustand des Akkus rot aufleuchtet. Der Akku muss umgehend geladen werden wenn die Kontrolleinrichtung aufleuchtet. Während des Ladens leuchtet die Akkuladestandsanzeige grün. Sie erlischt, sobald der Akku vollständig aufgeladen ist.

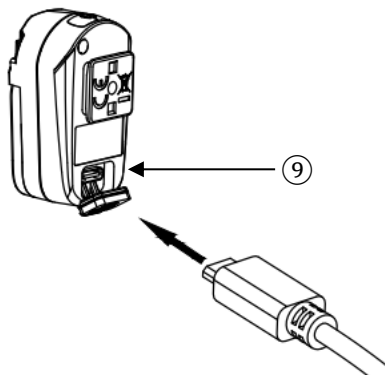

**Achtung:** Zum Aufladen das beigelegte USB-C-Kabel mit einem USB-Standardnetzteil (5V, max. 1000mA) oder mit einem Computer verbinden.

## 14. Reinigung

Reinigen Sie das Produkt ausschließlich mit einem leicht feuchten, fusselfreien Tuch. Das Produkt niemals komplett unter Wasser tauchen. Benutzen Sie keine ätzenden oder scheuernden Reinigungsmittel. Hierdurch entstehen Beschädigungen an dem Produkt.

## 15. Entsorgung

Bei unsachgemäßer Entsorgung der Leuchten gehen durch die darin enthaltenen Akkus wertvolle Ressourcen verloren und durch enthaltene Schadstoffe kann es zu einer erheblichen Gefahr für Gesundheit und Umwelt kommen. Durch die getrennte Sammlung / Entsorgung von Altbatterien / Akkus werden Gefahren für Gesundheit und Umwelt vermieden und durch Recycling wertvolle Rohstoffe zurückgewonnen.



Die Verpackung besteht aus umweltfreundlichen Materialien, die Sie über die örtlichen Recyclingstellen entsorgen können.

Werfen Sie Ihr Produkt, wenn es ausgedient hat, im Interesse des Umweltschutzes nicht in den Hausmüll, sondern führen Sie es einer fachgerechten Entsorgung zu. Über Sammelstellen und deren Öffnungszeiten können Sie sich bei Ihrer zuständigen Verwaltung informieren.

Möglichkeiten zur Entsorgung des ausgedienten Produkts erfahren Sie bei Ihrer Gemeinde oder Stadtverwaltung. Defekte oder verbrauchte Akkus müssen gemäß Richtlinie 2006/66/EG und deren Änderungen recycelt werden. Geben Sie Akkus und / oder das Gerät über die angebotenen Sammelrichtungen zurück.

## 16. Umweltschäden durch falsche Entsorgung der Akkus!

Akkus dürfen nicht über den Hausmüll entsorgt werden. Sie können giftige Schwermetalle enthalten und unterliegen der Sondermüllbehandlung. Die chemischen Symbole der Schwermetalle sind wie folgt: Cd = Cadmium, Hg = Quecksilber, Pb = Blei. Geben Sie deshalb verbrauchte Akkus bei einer kommunalen Sammelstelle ab. Bei unsachgemäßer Entsorgung der Akkus gehen wertvolle Ressourcen verloren und durch in den Akkus enthaltene Schadstoffe kann es zu einer erheblichen Gefahr für Gesundheit und Umwelt kommen. Durch die getrennte Sammlung / Entsorgung von Akkus werden Gefahren für Gesundheit und Umwelt vermieden und durch Recycling wertvolle Rohstoffe zurückgewonnen.

## 17. Garantiebestimmungen

Sehr geehrte Kundin, sehr geehrter Kunde,  
Sie erhalten auf dieses Produkt 2 Jahre Garantie ab Kaufdatum. Im Falle von Mängeln dieses Produkts stehen Ihnen gegen den Verkäufer des Produkts gesetzliche Rechte zu. Diese gesetzlichen Rechte werden durch unsere im Folgenden dargestellte Garantie nicht eingeschränkt.

## 18. Garantiebedingungen

Die Garantiefrist beginnt mit dem Kaufdatum. Bitte bewahren Sie den Original Kassenbon gut auf. Diese Unterlage wird als Nachweis für den Kauf benötigt. Tritt innerhalb von 2 Jahren ab dem Kaufdatum dieses Produkts ein Material- oder Fabrikationsfehler auf, wird das Produkt von uns - nach unserer Wahl - für Sie kostenlos repariert oder ersetzt. Diese Garantieleistung setzt voraus, dass innerhalb der 2-Jahres-Frist das defekte Produkt und der Kaufbeleg (Kassenbon) vorgelegt und schriftlich kurz beschrieben wird, worin der Mangel besteht und wann er aufgetreten ist. Wenn der Defekt von unserer Garantie gedeckt ist, erhalten Sie das reparierte oder ein neues Produkt zurück. Mit Reparatur oder Austausch des Produkts beginnt kein neuer Garantiezeitraum. Die Garantiezeit wird durch die Gewährleistung nicht verlängert. Dies gilt auch für ersetzte und reparierte Teile. Eventuell schon beim Kauf vorhandene Schäden und Mängel müssen sofort nach dem Auspacken gemeldet werden. Nach Ablauf der Garantiezeit anfallende Reparaturen sind kostenpflichtig.

## 19. Garantieumfang

Das Produkt wurde nach strengen Qualitätsrichtlinien sorgfältig produziert und vor Anlieferung gewissenhaft geprüft. Die Garantieleistung gilt für Material- oder Fabrikationsfehler. Diese Garantie erstreckt sich nicht auf Produktteile, die normaler Abnutzung ausgesetzt sind und daher als Verschleißteile angesehen werden können oder für Beschädigungen an zerbrechlichen Teilen, z. B. Schalter, Akkus oder die aus Glas gefertigt sind. Diese Garantie verfällt, wenn das Produkt beschädigt, nicht sachgemäß benutzt oder gewartet wurde.

Für eine sachgemäße Benutzung des Produkts sind alle in der Bedienungsanleitung aufgeführten Anweisungen genau einzuhalten. Verwendungszwecke und Handlungen, von denen in der Bedienungsanleitung abgeraten oder vor denen gewarnt wird, sind unbedingt zu vermeiden. Das Produkt ist lediglich für den privaten und nicht für den gewerblichen Gebrauch bestimmt. Bei missbräuchlicher und unsachgemäßer Behandlung, Gewaltanwendung und bei Eingriffen, die nicht von unserer autorisierten Service-Niederlassung vorgenommen wurden, erlischt die Garantie. Sollten Funktionsfehler oder sonstige Mängel auftreten, kontaktieren Sie bitte zunächst die nachfolgend benannte Serviceabteilung telefonisch oder per E-Mail.

## 20. Produkt

Artikelnummer:	51255300	Rücklicht
	Scheinwerfer	
Modell:	Ahead 35	Z-Fire Micro
Leuchtdauer:	bei ca. 35 lx ca. 90 min bei ca. 15 lx ca. 240 min	ca. 450 min
Akku:	3,7 V, 650 mAh	3,7 V, 300 mAh

## 21. Service & Lieferant

Büchel GmbH & Co.  
Fahrzeugteilefabrik KG  
Niesiger Straße 115  
36039 Fulda  
Tel. 0661/9595-0  
www.buechel-online.com  
info@buechel-online.com