



Bedienungsanleitung Akku-Leuchten-Set Vancouver Mini & TWIN LED

1. Einleitung

Herzlichen Glückwunsch zum Kauf Ihres neuen Produktes. Die Bedienungsanleitung ist Bestandteil dieses Produktes. Sie enthält wichtige Hinweise zur Sicherheit, Montage und Entsorgung. Machen Sie sich vor der Benutzung des Produktes mit allen Bedien- und Sicherheitshinweisen vertraut. Benutzen Sie das Produkt nur wie beschrieben und in den angegebenen Einsatzbereichen. Bewahren Sie diese Bedienungsanleitung gut auf und geben Sie diese bei der Weitergabe des Produktes bitte mit.

2. Lieferumfang

- 1 Scheinwerfer
- 1 Rücklicht
- 1 Bedienungsanleitung
- 1 USB Kabel

3. Verwendete Symbole



Produkte und Verpackungen sollen umweltschonend entsorgt werden



Symbol zur Erkennung von Elektro- und Elektronikgeräten



Symbol: Durchgestrichene Mülltonne
Kennzeichnung Batterien / Akkus nicht in dem Hausmüll entsorgen



USB – Universal Serial Bus – Verbindungsstelle zum Anschluss z.B. an einen Computer (nur aufladen)
Prüfzeichen des Kraftfahrt-Bundesamtes

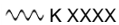

Recycling Code für zur Entsorgung von Pappe



Produkt entspricht den Produktspezifisch geltenden europäischen Richtlinien

4. Bestimmungsgemäße Verwendung

Das Produkt ist ausschließlich zum Einsatz an Fahrrädern vorgesehen und dient der Fahrbahnausleuchtung. Dieser Scheinwerfer und dieses Rücklicht sind entsprechend derzeit gültiger STVZO als alleinige Beleuchtung an allen Fahrrädern zugelassen. Das Produkt ist zur Verwendung im Außenbereich bestimmt.

5. Sicherheitshinweise

- Nicht in den Scheinwerfer oder das Rücklicht blicken.
- Richten Sie den Scheinwerfer nicht direkt auf Menschen oder Tiere.
- Der Lichtkegel des Scheinwerfers muss immer in Fahrtrichtung geradeaus zeigen.
- Der Scheinwerfer muss so eingestellt sein, dass er andere Verkehrsteilnehmer nicht blendet.
- Die Lichtverteilung darf nicht verdeckt werden, auch nicht teilweise.
- Der Akku muss umgehend aufgeladen werden wenn die Kontrolleinrichtung aktiviert ist.
- Die LED ist nicht austauschbar. Bei Ausfall der LED ist die gesamte Leuchte auszutauschen.

6. WARNUNG! LEBENS- UND UNFALLGEFAHR FÜR KLEINKINDER UND KINDER!

Lassen Sie Kinder niemals unbeaufsichtigt mit dem Verpackungsmaterial, denn es besteht Erstickungsgefahr durch das Verschlucken von Verpackungsteilen. Halten Sie das Gerät stets von Kindern fern. Das Gerät ist kein Spielzeug! Dieses Gerät kann von Kindern ab 8 Jahren und darüber sowie von Personen mit verringerten physischen oder mentalen Fähigkeiten oder Mangel an Erfahrung und Wissen benutzt werden, wenn sie beaufsichtigt oder bezüglich des sicheren Gebrauchs des Gerätes unterwiesen wurden und die daraus resultierenden Gefahren verstehen. Kinder dürfen nicht mit dem Gerät spielen. Reinigung und Benutzerwartung dürfen nicht von Kindern ohne Beaufsichtigung durchgeführt werden. Nehmen Sie das Gerät keinesfalls auseinander. Durch unsachgemäße Reparaturen können erhebliche Gefahren für den Benutzer entstehen. Lassen Sie Reparaturen nur von Fachkräften durchführen.

7. Hinweise zu Akkus

- **VORSICHT! EXPLOSIONSGEFAHR!** Halten Sie Akkus von Kindern fern, werfen Sie die Akkus nicht ins Feuer, schließen Sie sie nicht kurz und nehmen Sie sie nicht auseinander.
- Bei Nichtbeachtung der Hinweise können die Akkus über ihre Endspannung hinaus entladen werden. Es besteht dann die Gefahr des Auslaufens.
- Vermeiden Sie Kontakt mit Haut, Augen und Schleimhäuten, falls Flüssigkeit aus den Akkus ausgetreten ist. Spülen Sie bei Kontakt mit Batteriesäure die betroffenen Stellen sofort mit reichlich klarem Wasser und suchen Sie umgehend einen Arzt auf.

8. Produktdarstellung

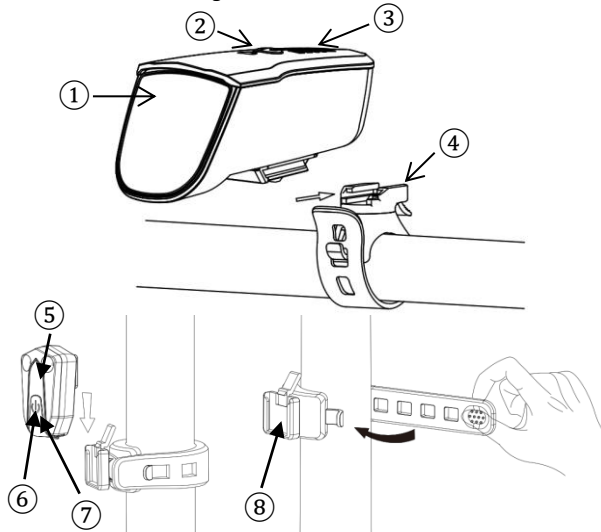

9. Abgebildete Komponenten

- 1 Scheinwerfer
- 2 Ein- / Aus-Schalter
- 3 Betriebsmodus- und Akkuladestandsanzeige
- 4 Halter Scheinwerfer
- 5 Rücklicht
- 6 Ein- / Aus-Schalter Rücklicht
- 7 Akku-Kontrolleinrichtung
- 8 Halter Rücklicht
- 9 USB Ladebuchse

10. Montage Produkt

10.1. Montage Scheinwerfer

Positionieren und befestigen Sie den Halter ④ an der gewünschten Stelle am Lenker. Ziehen Sie die Gummilasche straff und haken Sie diese ein. Um den optimalen Winkel zur Fahrtrichtung einzustellen, können Sie den Scheinwerfer ① in dem Halter ④ werkzeuglos verdrehen. Schieben Sie den Scheinwerfer ① auf den Halter, bis er hörbar einrastet. Zum Lösen drücken Sie die Scheinwerferarretierung und schieben den Scheinwerfer ① vom Halter ④ aus nach vorne.

10.2. Montage Rücklicht

Positionieren und Befestigen Sie das Rücklicht ⑤ anhand der Gummilasche des Halters ⑧ an der gewünschten Stelle an der Sattelstütze. Ziehen Sie die Gummilasche des Halters ⑧ straff und haken Sie diese ein.

Achtung: Achten Sie stets darauf, dass das Rücklicht wie in der Abbildung dargestellt montiert wird.

11. Einstellung Produkt

11.1. Einstellung Scheinwerfer

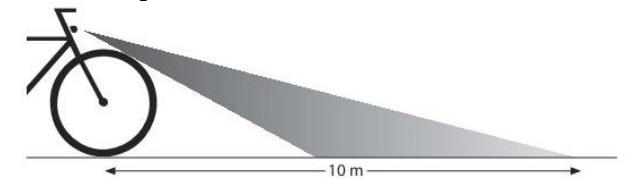

Richten Sie den Scheinwerfer so aus, dass der Lichtkegel bis ca. 10 Meter vor dem Rad auf die Fahrbahn reicht (siehe Abbildung).

Achtung!

Überprüfen Sie regelmäßig die richtige Einstellung und Anbauhöhe Ihres Scheinwerfers. Der Scheinwerfer muss in einem Bereich von 400 bis 1200 mm über der Fahrbahn montiert werden.

11.2. Einstellung Rücklicht

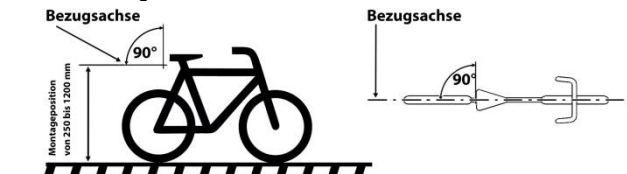

Achtung!

Überprüfen Sie regelmäßig die richtige Einstellung und Anbauhöhe Ihres Rücklichtes. Das Rücklicht muss in einem Bereich von 250 bis 1200 mm über der Fahrbahn montiert werden. Es muss so angebaut und eingestellt werden, dass die Bezugsachse parallel zur Fahrzeuglängsmittlebene und parallel zur Fahrbahn liegt (siehe Abbildung).

12. Bedienung

12.1. Bedienung Scheinwerfer

Schalten Sie den Scheinwerfer ① durch kurzes Drücken des Schalters ② ein. Zum Schalten zwischen den Betriebsmodi genügt ein kurzes Drücken des Schalters ②.

Erstes Mal drücken	Automatik-Modus Sensor an (ca. 10 – ca. 60 Lux)
Zweites Mal drücken	Power-Modus (bis ca. 60 Lux)
Drittes Mal drücken	Medium-Modus (bis ca. 30 Lux)
Viertes Mal drücken	Eco-Modus (ca. 15 Lux)
Fünftes Mal drücken	ausschalten

Der Scheinwerfer ① ist mit einem Helligkeitssensor ausgerüstet, der die Helligkeit des Scheinwerfers ① je nach Umgebungsbedingung automatisch regelt. Bei aktiviertem Sensor ④ blinkt die unterste LED der Betriebsmodusanzeige ③.

12.2. Bedienung Rücklicht

Durch Drücken des Schalters (6) schalten Sie das Rücklicht (5) ein. Drücken Sie den Schalter (6) noch einmal, wird das Rücklicht (5) ausgeschaltet.

13. Erklärung Akkuladestandsanzeige

Jede LED der Akkuladestandsanzeige steht für je 25% der verfügbaren Ladekapazität.

4 grüne LEDs leuchten, bedeutet, dass der Akku voll geladen ist

1 grüne LED leuchtet, bedeutet, dass der Akku noch max. 25% Restkapazität hat.

1 rote LED blinkt, bedeutet, dass der Akku noch ca. 10% Restkapazität hat und aufgeladen werden muss.

14. Erklärung der Betriebsmodusanzeige

Die Betriebsmodusanzeige besteht aus vier blauen LEDs.

Die letzte/unterste LED blinkt, wenn der Helligkeitssensor aktiv ist.

Die unteren 2 LEDs leuchten im Eco-Modus.

Die unteren 3 LEDs leuchten im Medium-Modus.

Alle 4 LEDs leuchten im Power-Modus.

15. Aufladen des Akkus

15.1. Aufladen des Akkus des Scheinwerfers

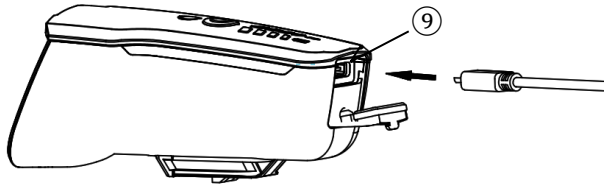

Der Scheinwerfer (1) ist mit einer Kontrolleinrichtung (3), die bei einem niedrigem Ladezustand des Akkus rot blinkt, ausgestattet. Der Akku muss umgehend aufgeladen werden, wenn die Kontrolleinrichtung (3) blinkt.

Während des Ladens blinken die LEDs der Batterieladestandsanzeige (3). Sie leuchten kontinuierlich, sobald der Akku vollständig aufgeladen ist. Das Aufladen des Akkus soll mit dem beiliegenden USB-Kabel durchgeführt werden. Zum Aufladen das USB-Kabel mit einem USB-Standardnetzteil (5 V, max. 1 A) oder mit einem Computer verbinden. Öffnen Sie hierzu die Gummi-Abdeckung an der Rückseite der Leuchte und verbinden Sie die darunter befindliche Ladebuchse (9) mit dem kleinen Stecker des USB-Kabels. Anschließend verbinden Sie den großen Stecker des USB-Kabels mit dem Ladestecker, wenn nicht schon geschehen. Danach stecken Sie den Stecker in eine Steckdose. Sobald der Akku wieder voll aufgeladen ist können Sie die Leuchte wieder benutzen.

15.2. Aufladen des Akkus des Rücklichts

Unter dem Schalter (6) des Rücklichtes (5) befindet sich eine Akku-Kontrolleinrichtung (7), die bei einem niedrigem Ladezustand des Akkus rot aufleuchtet. Der Akku muss umgehend geladen werden, wenn die Kontrolleinrichtung (7) aufleuchtet.

Während des Ladens leuchtet eine LED unter dem Schalter grün und schaltet sich automatisch ab, sobald der Akku vollständig aufgeladen ist. Das Aufladen des Akkus soll mit dem beiliegenden USB-Kabel durchgeführt werden. Zum Aufladen das USB-Kabel mit einem USB-Standardnetzteil (5V, max. 1 A) oder mit einem Computer verbinden. Öffnen Sie hierzu die Gummi-Abdeckung an der Rückseite der Leuchte und verbinden Sie die darunter befindliche Ladebuchse (9) mit dem kleinen Stecker des USB-Kabels. Anschließend verbinden Sie den großen Stecker des USB-Kabels mit dem Ladestecker, wenn nicht schon geschehen. Danach stecken Sie den Stecker in eine Steckdose. Nun leuchtet der Ladeindikator grün. Sobald dieser erlischt ist der Akku wieder voll aufgeladen und Sie können die Leuchte wieder benutzen.

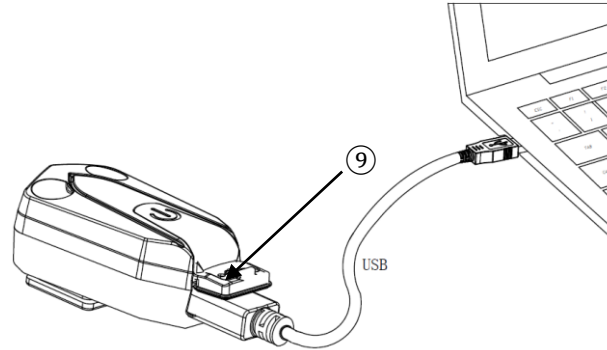

16. Reinigung

Reinigen Sie das Produkt ausschließlich mit einem leicht feuchten, fusselfreien Tuch. Das Produkt niemals komplett unter Wasser tauchen. Benutzen Sie keine ätzenden oder scheuernden Reinigungsmittel. Hierdurch entstehen Beschädigungen an dem Produkt.

17. Entsorgung

Bei unsachgemäßer Entsorgung der Leuchten gehen durch die darin enthaltenen Akkus wertvolle Ressourcen verloren und durch enthaltene Schadstoffe kann es zu einer erheblichen Gefahr für Gesundheit und Umwelt kommen. Durch die getrennte Sammlung / Entsorgung von Altbatterien / Akkus werden Gefahren für Gesundheit und Umwelt vermieden und durch Recycling wertvolle Rohstoffe zurückgewonnen.



Die Verpackung besteht aus umweltfreundlichen Materialien, die Sie über die örtlichen Recyclingstellen entsorgen können.



Werfen Sie Ihr Produkt, wenn es ausgedient hat, im Interesse des Umweltschutzes nicht in den Hausmüll, sondern führen Sie es einer fachgerechten Entsorgung zu. Über Sammelstellen und deren Öffnungszeiten können Sie sich bei Ihrer zuständigen Verwaltung informieren.

Möglichkeiten zur Entsorgung des ausgedienten Produkts erfahren Sie bei Ihrer Gemeinde oder Stadtverwaltung. Defekte oder verbrauchte Batterien / Akkus müssen gemäß Richtlinie 2006/66/EG und deren Änderungen recycelt werden. Geben Sie Batterien / Akkus und / oder das Gerät über die angebotenen Sammeleinrichtungen zurück.

18. Umweltschäden durch falsche Entsorgung der Batterien / Akkus!

Batterien / Akkus dürfen nicht über den Hausmüll entsorgt werden. Sie können giftige Schwermetalle enthalten und unterliegen der Sondermüllbehandlung. Die chemischen Symbole der Schwermetalle sind wie folgt: Cd = Cadmium, Hg = Quecksilber, Pb = Blei. Geben Sie deshalb verbrauchte Batterien / Akkus bei einer kommunalen Sammelstelle ab. Bei unsachgemäßer Entsorgung der Batterien gehen wertvolle Ressourcen verloren und durch in den Batterien enthaltene Schadstoffe kann es zu einer erheblichen Gefahr für Gesundheit und Umwelt kommen. Durch die getrennte Sammlung / Entsorgung von Altbatterien werden Gefahren für Gesundheit und Umwelt vermieden und durch Recycling wertvolle Rohstoffe zurückgewonnen.

19. Garantiebestimmungen

Sehr geehrte Kundin, sehr geehrter Kunde,

Sie erhalten auf dieses Produkt 2 Jahre Garantie ab Kaufdatum. Im Falle von Mängeln dieses Produkts stehen Ihnen gegen den Verkäufer des Produkts gesetzliche Rechte zu. Diese gesetzlichen Rechte werden durch unsere im Folgenden dargestellte Garantie nicht eingeschränkt.

20. Garantiebedingungen

Die Garantiefrist beginnt mit dem Kaufdatum. Bitte bewahren Sie den Original Kassenbon gut auf. Diese Unterlage wird als Nachweis für den Kauf benötigt. Tritt innerhalb von 2 Jahren ab dem Kaufdatum dieses Produkts ein Material- oder Fabrikationsfehler auf, wird das Produkt von uns – nach unserer Wahl – für Sie kostenlos repariert oder ersetzt. Diese Garantieleistung setzt voraus, dass innerhalb der 2-Jahres-Frist das defekte Produkt und der Kaufbeleg (Kassenbon) vorgelegt und schriftlich kurz beschrieben wird, worin der Mangel besteht und wann er aufgetreten ist. Wenn der Defekt von unserer Garantie gedeckt ist, erhalten Sie das reparierte oder ein neues Produkt zurück. Mit Reparatur oder Austausch des Produkts beginnt kein neuer Garantiezeitraum. Die Garantiezeit wird durch die Gewährleistung nicht verlängert. Dies gilt auch für ersetzte und reparierte Teile. Eventuell schon beim Kauf vorhandene Schäden und Mängel müssen sofort nach dem Auspacken gemeldet werden. Nach Ablauf der Garantiezeit anfallende Reparaturen sind kostenpflichtig.

21. Garantieumfang

Das Produkt wurde nach strengen Qualitätsrichtlinien sorgfältig produziert und vor Anlieferung gewissenhaft geprüft. Die Garantieleistung gilt für Material- oder Fabrikationsfehler. Diese Garantie erstreckt sich nicht auf Produktteile, die normaler Abnutzung ausgesetzt sind und daher als Verschleißteile angesehen werden können oder für Beschädigungen an zerbrechlichen Teilen, z. B. Schalter, Akkus oder die aus Glas gefertigt sind. Diese Garantie verfällt, wenn das Produkt beschädigt, nicht sachgemäß benutzt oder gewartet wurde. Für eine sachgemäße Benutzung des Produkts sind alle in der Bedienungsanleitung aufgeführten Anweisungen genau einzuhalten. Verwendungszwecke und Handlungen, von denen in der Bedienungsanleitung abgeraten oder vor denen gewarnt wird, sind unbedingt zu vermeiden. Das Produkt ist lediglich für den privaten und nicht für den gewerblichen Gebrauch bestimmt. Bei missbräuchlicher und unsachgemäßer Behandlung, Gewaltanwendung und bei Eingriffen, die nicht von unserer autorisierten Service-Niederlassung vorgenommen wurden, erlischt die Garantie. Sollten Funktionsfehler oder sonstige Mängel auftreten, kontaktieren Sie bitte zunächst die nachfolgend benannte Serviceabteilung telefonisch oder per E-Mail.

22. Produkt

Artikelnummer: 44008

Produkteigenschaften Scheinwerfer

Leuchtdauer: bei ca. 60 lx ca. 180 min
bei ca. 30 lx ca. 300 min
bei ca. 15 lx ca. 720 min

Akkukapazität: 1300 mAh

Nennspannung: 3,7 V

Produkteigenschaften Rücklicht

Leuchtdauer: bis zu 360 min

Akkukapazität: 300 mAh

23. SERVICE + LIEFERANT

KLB GmbH

Diekbree 8

DE-48157 Münster

www.klb-service.eu

de@klb-service.eu

Tel.: +49 (0) 2 51 132 37 57