

Bruksanvisningar

Strålkastare

Vail 100

Art.-Nr. 51252538-14

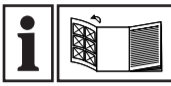

1. Introduktion





Grattis till köpet av din ny produkt. Du har valt en produkt av hög kvalitet. Bruksanvisningen är en del av produkten. Den innehåller viktig information om säkerhet, installation och återvinning. Bekanta dig med alla bruks- och säkerhetsanvisningar innan du använder produkten. Använd produkten endast enligt beskrivningen och för de angivna användningsområdena. Överlämna alla dokument när produkten överläts till tredje part.

2. Leveransens omfattning

Vail 100 strålkastare

- 1 x Vail 100 strålkastare
- 1 x hållare för strålkastare
- 1 x USB-C-laddningskabel
- 1 x monterings- och bruksanvisningar

3. Användta symboler

	Gröna punkten - Återvinning av förpackningar.		Återvinningskod för bortscaffande av kartong
	USB - Universal Serial Bus - anslutningspunkt för anslutning, t.ex. till en dator (endast laddning).		Produkten uppfyller de produktspecifika tillämpliga europeiska direktiven.
	Produkter och förpackningar ska bortscaffas på ett miljövänligt sätt.		Miljöskador på grund av felaktigt bortscaffande av batterier!
	Symbol för identifiering av elektrisk och elektronisk utrustning		Tyskt provningsmärke från den federala myndigheten för motorfordon (K med efterföljande godkännandenummer).
			

4. Avsedd användning

- Produkten är uteslutande avsedd för användning på cyklar och tjänar till att belysa vägen.
- Denna strålkastare är godkänd som enda ljus på alla cyklar i enlighet med gällande SIVZO.
- Produkten är avsedd för utomhusbruk.

5. Säkerhetsanvisningar

- Titta inte in i strålkastaren.
- Rikta inte strålkastaren direkt mot människor eller djur.
- Strålen från strålkastaren ska alltid peka rakt fram i färdriktningen.
- Strålkastaren måste vara inställd så att den inte bländar andra trafikanter.
- Ljusfördelningen får inte skymmas, inte ens delvis.
- Batteriet måste laddas omedelbart när kontrollenheten aktiveras.
- Lysdioden är inte utbyttbar. Om lysdioden inte fungerar måste hela armaturen bytas ut.
- Ladda aldrig lamporna obehålligt!
- Observera: Lysdioderna och batterierna är inte utbyttbara.

6. VARNING! LIVSFARA OCH OLYCKSFALL FÖR SMÅBARN OCH BARN!

Lämna aldrig förpackningsmaterialet åt barn utan uppsikt, eftersom det finns risk för kvävning om delar av förpackningen sväljs. Barn underskattar ofta farorna. Håll alltid produkten borta från barn. Produkten är inte en leksak! Denna produkt kan användas av barn från 8 år och uppåt och personer med nedsatt fysisk, sensorisk eller mental förmåga eller bristande erfarenhet och kunskap om de har fått övervakning eller instruktioner om att använda produkten på ett säkert sätt och förstår riskerna. Barn får inte leka med produkten. Rengöring och användarunderhåll får inte utföras av barn utan övervakning. Ta inte isär produkten under några omständigheter.

7. Säkerhetsanvisningar för uppladdningsbara batterier

FÖRSIKTIGHET! RISK FÖR EXPLOSION!

Håll uppladdningsbara batterier borta från barn, släng dem inte i elden, kortslut dem inte och plocka inte isär dem. Om instruktionerna inte följs kan batterierna laddas ur till en nivå som är lägre än den slutliga spänningen. Det finns då en risk för läckage. Undvik kontakt med hud, ögon och slemhinnor om vätska har läckt ut från batterierna. Om du kommer i kontakt med batterisyra ska du omedelbart skölja de drabbade områdena med mycket rent vatten och omedelbart kontakta en läkare.

8. Montering

8.1 Montering av strålkastare

Placera och fäst hållaren [1] på önskad plats på styret. Dra åt gummibandet och haka fast det på plats. Du kan vrida strålkastaren [2] i hållaren [4] utan verktyg för att ställa in den optimala vinkeln i förhållande till körriktningen. Pressa på strålkastaren [3] på hållaren [4] tills den hörs. För att frigöra den, tryck på strålkastarläset och skjut strålkastaren [1] framåt från hållaren [4].

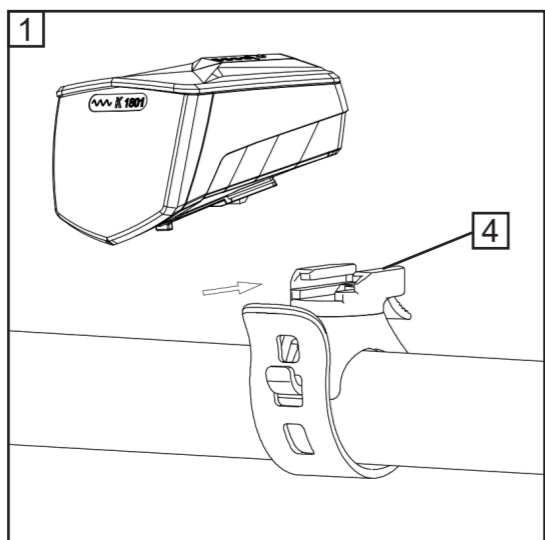
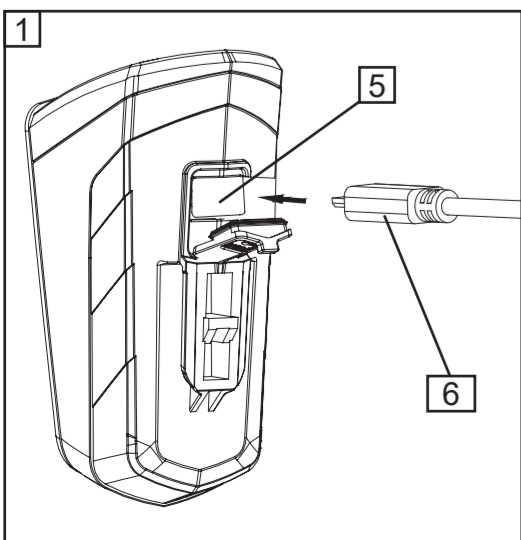
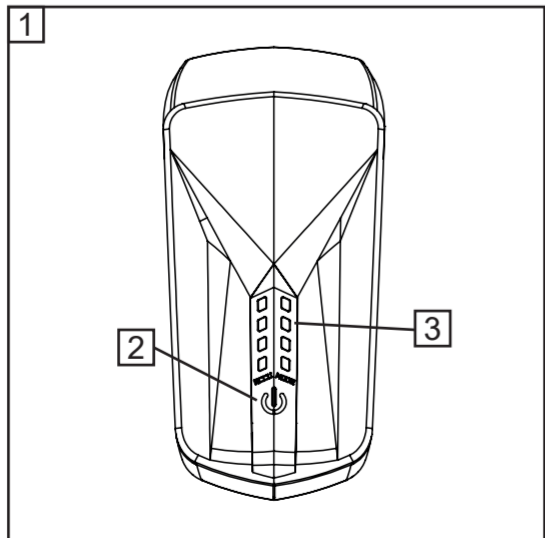
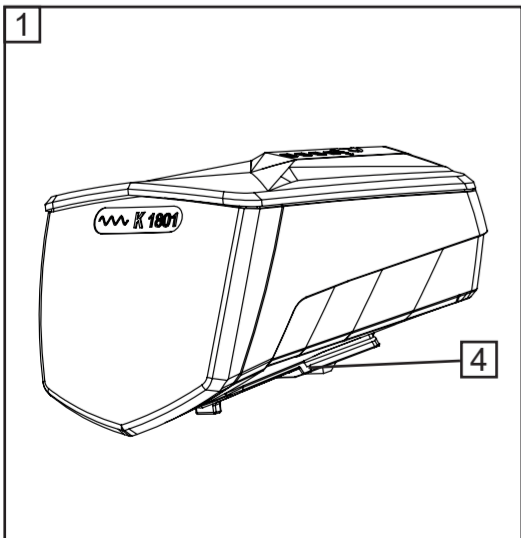

9. Anpassningsprodukt

9.1 Justering av strålkastare

Rikta strålkastaren så att ljuskäglan når vägen ca 10 meter framför hjulet (se illustration). Uppmärksamhet! Kontrollera regelbundet att strålkastaren är korrekt inställd och monterad på rätt höjd. Strålkastaren måste monteras inom ett område på 400-1200 mm över vägytan.

10. Användning

10.1 Drift av strålkastare

Slå på strålkastaren [1] genom att kort trycka på knappen [2]. För att växla mellan driftlägena trycker du bara kort på knappen [2].

Tryck på första gången - Power-läge (ca 100 lx).
Tryck på andra gången - Högt läge (ca 70 lx)
Tryck på tredje gången - Mediumläge (ca 40 lx)
Tryck fjärde gången - Eco-läge (ca 15 lx)
Tryck fem gånger - Tillbaka till strömläget (se Tryck för första gången).

Stäng av strålkastaren genom att hålla ned knappen [2] i 2 sekunder.
Minnesfunktion: Vid avstängning lagras det aktiva läget och är aktivt när du slår på igen.

Efter att batterikontrollsystemet har tänds lyser strålkastaren [1] i minst 30 minuter.

11. Förklaring Indikatorer för batteriladdningsnivå

Varje lysdiod på indikatorn för batteriets laddningsnivå representerar 25 % av den tillgängliga laddningskapaciteten.

4 gröna lysdioder som lyser betyder att batteriet är fulladdat.

1 grön lysdiod lyser, vilket innebär att batteriet har högst 25 % återstående kapacitet.

Om en röd lysdiod blinkar betyder det att batteriet fortfarande har ca 10 % kvarvarande kapacitet och måste laddas.

12. Förklaring av displayen för driftläget

Driftlägesindikatorn består av fyra blå lysdioder.

Den sista/nedre lysdioden lyser i Eco-läget.

De två nedre lysdioderna lyser i Medium-läge.

De tre nedre lysdioderna lyser i högläge.

Alla fyra lysdioder lyser i strömläge.

13. Laddning av batteriet

13.1 Laddning av pannlampans batteri

Strålkastaren [1] är utrustad med en kontrollanordning [3] som lyser rött när batteriet är svagt.

Batteriet måste laddas omedelbart när indikatorn [3] lyser.

Under laddningen blinkar lysdioderna för indikatorn för batteriets laddningsnivå [3].

De lyser kontinuerligt så snart batteriet är fulladdat.

Batteriet ska laddas med den medföljande USB-C-laddningskabeln [6].

För att ladda ansluts USB-C-laddningskabeln [6] till en vanlig USB-strömförsörjningsenhet (5 V, max. 1 A) eller till en dator.

Öppna gummikåpan på lampans baksida och anslut laddningsuttaget [5] undertill med den lilla kontakten på USB-C-laddningskabeln [6].

Anslut sedan den stora kontakten på USB-C-laddningskabeln [6] till laddningspluggen om du inte redan har gjort det.

Anslut sedan kontakten till ett uttag.

Så snart batteriet är fulladdat kan du använda lampan igen.

14. Rengöring och skötsel

Stäng av produkten innan du rengör den. Doppa aldrig produkten helt i vatten. Använd inte frätande eller slipande rengöringsmedel. Detta kommer att orsaka skador. Använd en torr och luddfri trasa för rengöring och skötsel. Använd en lätt fuktig trasa för kraftigare nedsmutsning.

15. Bortscaffande

Om armaturerna kasseras på ett felaktigt sätt går värdefulla resurser förlorade på grund av de batterier de innehåller, och de föroreningar de innehåller kan utgöra en betydande risk för hälsa och miljö. Separat insamling och bortscaffande av begagnade batterier/uppladdningsbara batterier undviker risker för hälsa och miljö och värdefulla råvaror återvinns genom återvinning.



Förpackningen är tillverkad av miljövänliga material som du kan lämna på lokala återvinningsstationer.



För att skydda miljön ska du inte slänga din produkt i hushållsavfallet när den har nått slutet av sin livslängd, utan göra dig av med den på rätt sätt. Du kan få information om insamlingsställen och deras öppettider från din lokala förvaltning.

För information om hur du ska göra dig av med din använda produkt, kontakta din kommun eller ditt kommunfullmäktige. Defekta eller använda batterier/ackumulatörer måste återvinnas i enlighet med direktiv 2006/66/EG och dess ändringar. Lämna tillbaka batterier/ackumulatörer och/eller apparaten via de insamlingsmöjligheter som finns.

16. Miljöskador på grund av felaktigt bortscaffande av uppladdningsbara batterier!

Uppladdningsbara batterier får inte slängas med hushållsavfallet. De kan innehålla giftiga tungmetaller och måste behandlas som specialavfall. De kemiska symbolerna för tungmetallerna är följande: Cd = kadmium, Hg = kvicksilver, Pb = bly.

Lämna därför in använda batterier på ett kommunalt insamlingsställe.

Om batterier kasseras på ett felaktigt sätt går värdefulla resurser förlorade och de föroreningar som finns i batterierna kan utgöra en betydande risk för hälsa och miljö.

Genom att samla in/avyttra begagnade batterier separat undviks hälso- och miljörisker och värdefulla råvaror återvinns genom återvinning.

17. Garanti

Kära kund,

Du får två års garanti på denna produkt från och med inköpsdatumet. Om produkten är felaktig har du rätt till rättsliga åtgärder mot säljaren av produkten. Dessa lagstadgade rättigheter begränsas inte av vår garanti som anges nedan.

18. Villkor för garantin

Garantiperioden börjar löpa från och med inköpsdatumet. Förvara originalkvittot på ett säkert ställe. Detta dokument krävs som bevis på köpet. Om ett material- eller tillverkningsfel uppstår inom två år från inköpsdatumet för denna produkt, kommer vi - enligt vårt val - att reparera eller ersätta produkten gratis. Garantin gäller under förutsättning att den defekta produkten och köpebeviset (kvitto) uppvisas inom tvåårsperioden och att en kort skriftlig beskrivning ges av felets art och när det uppstod. Om felet omfattas av vår garanti får du tillbaka den reparerade eller nya produkten. Reparation eller utbyte av produkten startar inte en ny garantiperiod. Garantiperioden förlängs inte av garantin. Detta gäller även utbyta och reparerade delar. Eventuella skador och defekter som redan finns vid köpet måste anmälas omedelbart efter uppackningen. Reparationer som sker efter att garantiperioden har löpt ut är avgiftsbelagda.

19. Omfattning av garantin

Produkten har tillverkats omsorgsfullt enligt strikta kvalitetsriktlinjer och testats noggrant före leverans. Garantin täcker material- eller tillverkningsfel. Denna garanti täcker inte produktdelar som utsatts för normalt slitage och därfor kan betraktas som slittdelar eller för skador på ömtåliga delar, t.ex. strömbrytare, batterier eller som är gjorda av glas. Garantin är ogiltig om produkten har skadats, använts eller underhållits felaktigt. För att produkten ska kunna användas på rätt sätt måste alla instruktioner i bruksanvisningen följas noggrant. Användning och åtgärder som avråds eller varnas för i bruksanvisningen måste undvikas till varje pris. Produkten är endast avsedd för privat bruk och inte för kommersiellt bruk. Felaktig användning och felaktig hantering, användning av våld och ingrepp som inte utförs av vår auktoriserade serviceavdelning gör att garantin upphör att gälla. För att säkerställa en snabb behandling av din begäran, vänligen följ nedanstående anvisningar: För alla förfrågningar, ha kvittot och artikelnumret redo som bevis på köpet. Se typskylten eller titelsidan i denna bruksanvisning för att få reda på artikelnumret. Om funktionsfel eller andra defekter skulle uppstå, kontakta först den serviceavdelning som anges nedan via telefon eller e-post. Om en produkt visar sig vara defekt kan du skicka den portobetald till den serviceadress som du fått, bifoga kvittot och ange vad felet är och när det uppstod. Observera att serviceavdelningen måste informeras före avsendning!

20. Produkt

Modell: Vail 100

20.1 Produktegenskaper Pannlampa

Ljusets varaktighet: vid ca 100 lx ca 150 min.
vid ca 70 lx ca 200 min.
vid ca. 40 lx ca. 300 min.
vid ca. 15 lx ca. 1200 min

Batterikapacitet: 2000 mAh

Nominell spänning: 3,7 V

21. Tjänst + leverantör

Büchel GmbH & Co. Fahrzeugteilefabrik KG

Niesiger Straße 115

DE-36039 Fulda

Tel. +49 (0)661/9595-0

www.buechel-online.com

info@buechel-online.com

